

Autotransportwagen Bauart 552 Laekks

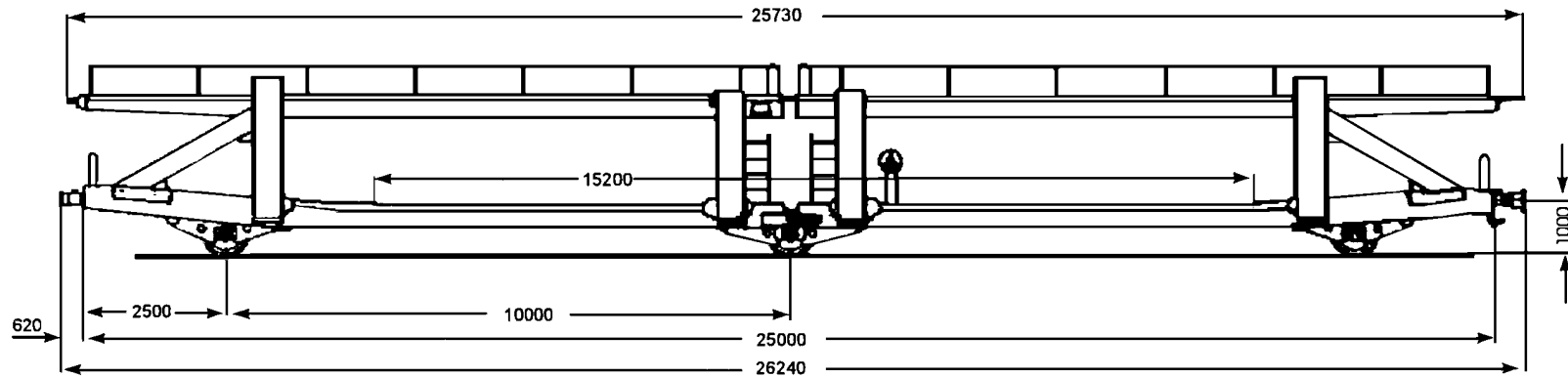

Lastgrenze für die Einheit

	A	B	C
S	17,0		

Durchschnittliches Eigengewicht

25,2 t

Länge über Puffer

26.240 mm

Fußbodenhöhe ü. SO

640 mm

Kleinster Gleisbogenhalbmesser

80 m

Loose Wagenteile

4 Handkurbeln

Anzahl / Art der Radvorleger

48 angelenkte Radvorleger

Intern. Verwendungsmöglichkeit

gem. Vereinbarungsrastrer

Obere Ladeebene insgesamt absenkbar

Ladehöhe

unten

siehe Rückseite

oben

Lade-/ Durchfahrhöhe

siehe Rückseite

Ladelänge

25.430 mm

25.730 mm

Ladebreite

2.948 mm

2.800 mm

Spurbreite (außen)

2.050 mm

2.050 mm

Ladegewicht (max. 20,0 t)

12,0 t

10,0 t

Autotransportwagen Bauart 552 Laekks

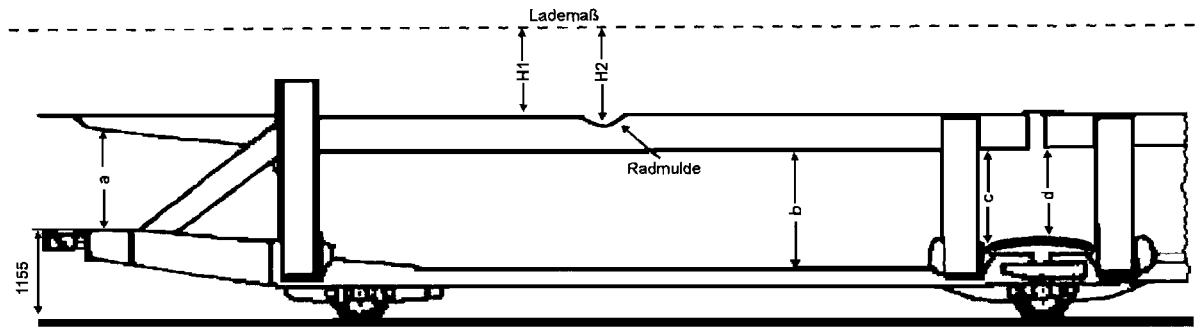

mit braunem (kleinem) Vorstecker

Obere Ladeebene in Stellung	Ladehöhe unten (mm)				Ladehöhe oben (mm) im Maß des Landes									
					Deutschland		Frankreich		Italien		Belgien		Schweiz	
	a	b	c	d	H1	H2	H1	H2	H1	H2	H1	H2	H1	H2
1-1	1.270	1.785	1.705	1.640	2.195	2.245	1.825	1.875	1.845	1.895	2.145	2.195	2.045	2.095
2-2	1.510	2.025	1.945	1.880	1.955	2.005	1.585	1.635	1.605	1.655	1.905	1.955	1.805	1.855
3-3	1.610	2.125	2.045	1.980	1.855	1.905	1.485	1.535	1.505	1.555	1.805	1.855	1.705	1.755
total abge-senkt	-	-	-	-	3.170	3.260	2.800	2.890	2.820	2.910	3.120	3.210	3.020	3.110

mit grauem (großem) Vorstecker

Obere Ladeebene in Stellung	Ladehöhe unten (mm)				Ladehöhe oben (mm) im Maß des Landes									
					Deutschland		Frankreich		Italien		Belgien		Schweiz	
	a	b	c	d	H1	H2	H1	H2	H1	H2	H1	H2	H1	H2
1-1	1.310	1.825	1.745	1.680	2.155	2.205	1.785	1.835	1.805	1.855	2.105	2.155	2.005	2.055
2-2	1.550	2.065	1.985	1.920	1.915	1.965	1.545	1.595	1.565	1.615	1.865	1.915	1.765	1.815
3-3	1.650	2.165	2.085	2.020	1.815	1.865	1.445	1.495	1.465	1.515	1.765	1.815	1.665	1.715
total abge-senkt	-	-	-	-	3.170	3.260	2.800	2.890	2.820	2.910	3.120	3.210	3.020	3.110