

Autotransportwagen BA 553 Laaeks/Laaes

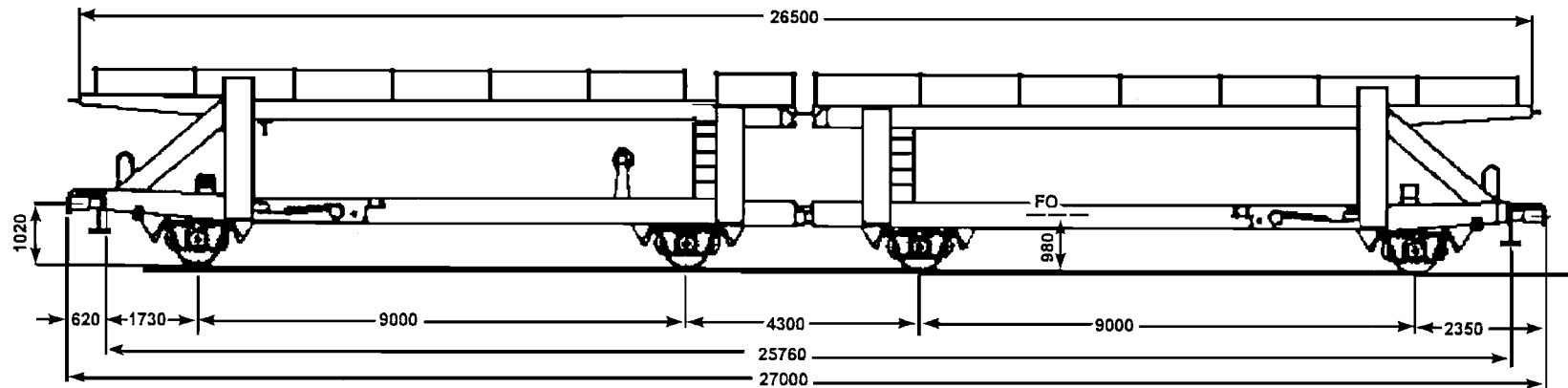

Lastgrenze für die Einheit

	A	B	C
S	18,5		
120	0,00		

Durchschnittliches Eigengewicht

26,5 t

Länge über Puffer

27.000 mm

Fußbodenhöhe ü. SO

980 mm

Kleinster Gleisbogenhalbmesser

80 m

Lose Wagenteile

4 Handkurbeln

Anzahl / Art der Radvorleger

56 angelenkte Radvorleger

Intern. Verwendungsmöglichkeit

RIV

Obere Ladeebene an den Stirnseiten zum Be- und Entladen absenkbar

Ladehöhe DB (Wagenende)

1.850 mm

Ladehöhe Transit (Wagenende)

1.480 mm

Lade-/ Durchfahrhöhe

1.570 mm

Ladelänge

26.100 mm

26.500 mm

Ladebreite

3.000 mm

2.910 mm

Spurbreite (außen)

2.050 mm

2.050 mm

Ladegewicht (max. 18,5 t)

12,0 t

10,0 t

unten

oben