

Autotransportwagen Bauart 556 Laaes

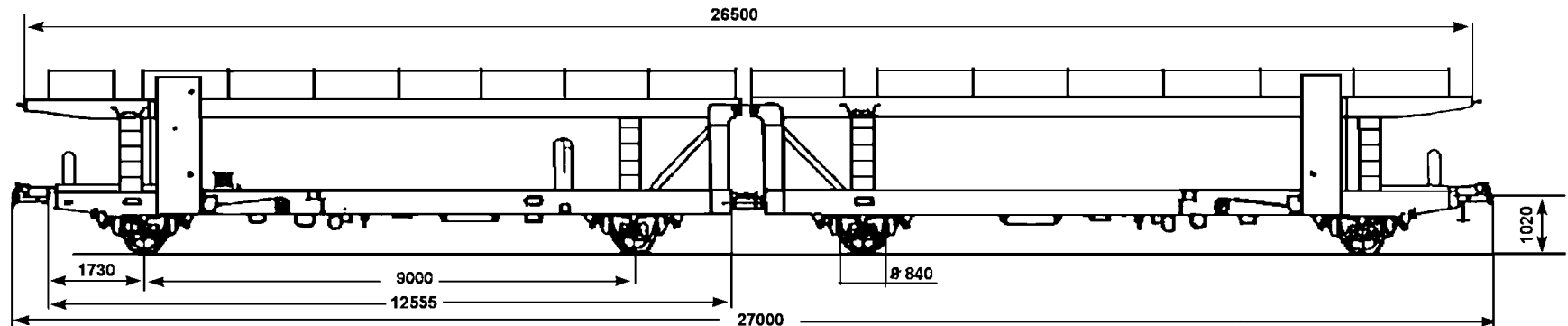

	A	B	C
S	24,0		

Lastgrenze für die Einheit

			unten	oben
Durchschnittliches Eigengewicht	28,8 t	Ladehöhe DB (Wagenende)		1.852 mm
Länge über Puffer	27.000 mm	Ladehöhe Transit (Wagenende)		1.482 mm
Fußbodenhöhe ü. SO	980 mm	Lade-/ Durchfahrhöhe	1.589 mm	
Kleinster Gleisbogenhalbmesser	75 m	Ladelänge	26.100 mm	26.500 mm
Lose Wagenteile	4 Handkurbeln	Ladebreite	3.000 mm	2.910 mm
Anzahl / Art der Radvorleger	56 angelenkte Radvorleger	Spurbreite (innen)	932 mm	932 mm
Intern. Verwendungsmöglichkeit	RIV	Spurbreite (außen)	2.510 mm	2.510 mm
Obere Ladeebene an den Stirnseiten zum Be- und Entladen absenkbar		Ladegewicht	13,0 t	11,0 t